

## Ouvre-porte de garage LM100EVX 1000N

SKU: LM100EVX

Ouvre-porte de garage LM100EVX 1000N

EAN : 4014243226680

Lancement : Janvier 2026



Ouvre-porte de garage avec une force de traction de 1000 N pour une utilisation sur les portes de garage sectionnelles et monoblocs standard jusqu'à 190 kg. À utiliser avec des rails de courroie dentée sans entretien. Comprend un récepteur radio intégré et une puissante lampe LED. Conçu pour être contrôlé par smartphone via l'application myQ.

### Fonctionnalités améliorées pour les installateurs professionnels

#### Trois profils de vitesse sélectionnables

Personnalisez le mouvement des portes pour chaque installation. La série EVX propose trois réglages de vitesse, vous permettant d'optimiser l'utilisation pour les portes de garage sectionnelles, monoblocs ou lourdes. Obtenez un fonctionnement fluide, silencieux et sûr, adapté aux besoins de vos clients.

#### Capacité de levage jusqu'à 25 % supérieure

Optez en toute confiance pour la série EVX pour les portes de grande taille ou sur mesure. Grâce à une capacité de levage accrue jusqu'à 190 kg, vous pouvez aborder un plus large éventail de projets sans compromettre la sécurité.

#### Câble d'alimentation étendu de 1,6 m

Profitez d'installations plus rapides et plus pratiques. Le câble d'alimentation plus long offre une plus grande flexibilité, notamment dans les garages où l'accès aux prises est limité, réduisant ainsi le besoin de rallonges et rationalisant votre flux de travail.

#### Inserts en carton écologiques

LiftMaster s'engage en faveur du développement durable. La série EVX est dotée d'inserts en carton recyclables et élimine les emballages en mousse, ce qui rend la manipulation et le déballage plus propres et plus écologiques. Pour plus de commodité, les accessoires sont rangés à l'intérieur de l'emballage principal.

#### Manuels numériques et codes QR

Restez informé grâce aux derniers guides d'installation et à la documentation produit. Chaque ouvre-boîte EVX comprend un guide d'une page avec un code QR, vous donnant un accès instantané aux manuels numériques et à l'application myQ — fini les encombrements papier.

#### Gamme exceptionnelle

Performances fiables à longue distance jusqu'à 300 mètres de portée en champ libre – idéal pour les grandes propriétés et les sites commerciaux.

#### Flexibilité à double fréquence

Fonctionne à la fois sur 433 MHz et 868 MHz – le tout dans un seul récepteur, garantissant la compatibilité et une réduction des interférences.

#### Cryptage Security+ 2.0

La communication radio cryptée avancée empêche les interférences de signal et les accès non autorisés – une tranquillité d'esprit pour vous et vos clients.

#### Capacité de mémoire généreuse

Supporte jusqu'à 180 appareils radio, ce qui le rend idéal pour les environnements multi-utilisateurs.

#### Consommation en veille respectueuse de l'environnement

Avec une consommation en veille de seulement 0,8 W, les produits EVX vous permettent de réaliser des économies au quotidien.

### Caractéristiques:

	LM100EVX
<b>Tension d'entrée</b>	220-240 V CA, 50/60 Hz
<b>Force de traction maximale</b>	1000 N
<b>Cycles jour / heure</b>	40 / 10
<b>Alimentation de secours (porte complètement fermée)</b>	0.8 W
<b>Type de moteur</b>	lubrification permanente du motoréducteur à courant continu
<b>Niveau de bruit</b>	54dB
<b>Mécanisme d'entraînement</b>	Ceinture
<b>Durée du voyage</b>	2687 mm (8225CR5)
<b>vitesse d'ouverture, jusqu'à</b>	200 mm/s
<b>Dimensions maximales de la porte, hauteur / largeur</b>	3.25 / 5.75 m
<b>sécurité</b>	Détection et inversion automatiques de la force
<b>Réglage de la force</b>	Réglage automatique de la force
<b>Ajustement de limite</b>	Électronique
<b>Démarrage progressif / Arrêt progressif</b>	Oui
<b>Longueur (totale avec rail)</b>	3372 mm (8225CR5)
<b>Hauteur libre requise</b>	min. 35 mm
<b>Poids suspendu</b>	~ 12 kg
<b>Registres de mémoire</b>	180
<b>Fréquence de fonctionnement</b>	RX (433,30 MHz, 433,92 MHz, 434,54 MHz) RX (868,30 MHz, 868,95 MHz, 869,85 MHz) Émission (865 125 MHz, 865 829 MHz, 866 587 MHz) < 10 mW
<b>Émetteur modèle TX4EVF/ 128EV</b>	
<b>Fréquence d'émission</b>	TX4EVF : (868,30 MHz, 868,95 MHz, 869,85 MHz) / 128EV : (433,30 MHz, 433,92 MHz, 434,54 MHz)
<b>Garantie</b>	Garantie complète du produit de 5 ans Garantie de 8 ans sur le moteur électrique

Poids maximal des portes				
Portes sectionnelles	LM60EVX	LM80EVX	LM100EVX	LM130EVX
largeur max. (mm)	4100	4550	5550	5780
hauteur maximale (mm)	2560	2690	2590	2690
poids max. (kg) dans tous les modes de vitesse (A, B, C)	100	130	150	200
poids maximal (kg) en modes de vitesse lente A et B	125	155	190	250
Remarque: La vitesse par défaut est réglée sur une vitesse d'ouverture et de fermeture lente, mode de vitesse A (ouverture lente / fermeture lente).				
portes monoblocs	LM60EVX	LM80EVX	LM100EVX	LM130EVX
largeur max. (mm)	3250	5000	5000	5000
hauteur maximale (mm)	2260	2300	2300	2300
poids max. (kg)	76,65	126	126	126
Remarque: La vitesse par défaut est réglée sur une vitesse d'ouverture et de fermeture lente, mode de vitesse A (ouverture lente / fermeture lente).				

### Compatibilité:

Tous les accessoires de code LiftMaster Security+2.0 (EVOLUTION)

Émetteurs :

TX4UNIF, 041ATX4EVF (TX4EVF)  
TX4UNIS-02, TX4EVS-01

Contrôle intelligent via l'application myQ :

828EV (passerelle myQ)  
827EV (Éclairage de garage)

Claviers:

780EV, 850EV

Bouton mural sans fil

128EV

### Contenu de la livraison SKU LM100EVX :

1 x Motorhead LM100EVX 1000N incl. Carte de circuit imprimé avec récepteur intégré, cordon d'alimentation de 1,6 m, module de veille à faible consommation

2 émetteurs 4 canaux TX4EVF

1 x télécommande murale sans fil à 2 canaux 128EV

1 support de rail, style à rotation

1 x Sac à accessoires

1 x Instructions d'installation numériques (télécharger le code QR)

1 x Déclaration de constitution (Dol)

1 x Étiquette d'avertissement

### Caractéristiques spéciales :

Modes de vitesse

Ouverture partielle

Connexion de lampe clignotante

Connexion de l'interrupteur de porte dans la porte

Fermeture avec un seul bouton

Contrôle intelligent via l'application myQ

Fermeture automatique 10 sec – 3 minutes

Ouvrir / Arrêter / Fermer à distance

Compteur de cycles

Codes d'accès temporaires

Connexion d'alimentation 30 V CC

Activer/désactiver le mode économie

Connexion à distance pour éclairage LED myQ

Connexion Safety Edge

Entrée sans clé via clavier

\*Certaines fonctionnalités peuvent nécessiter des accessoires supplémentaires

### Tests et certification:

Testé par TÜV GS

Testé selon EN 60335-2-95 et EN 60335-2-103

Marquage CE

### Dimensions d'installation :

Entraînement	Modèle rails C	Rails	L1 (mm)	L2 (mm)	L3 (mm)	L4 (mm)	L5 (mm)	X1 (mm)	X2 (mm)	T1 (mm)
LM60EVFA LM80EVFA LM100EVFA LM130EVFA	8323CR5	2998	3183	3053	2498	180	165	380	210	142
	8025CR5	3187	3372	3242	2687	180	165	380	210	142
	8225CR5	3187	3372	3242	2687	180	165	380	210	142
	8232CR5	3980	4165	4035	3500	180	165	380	210	142
	8240CR5	4680	4865	4735	4145	180	165	380	210	142

- L1** = Longueur totale montée avec opérateur
- L2** = Longueur totale montée avec opérateur tournées à 90°
- L3** = Longueur de déplacement du chariot
- L4** = Ensemble de support de tête
- X1** = Longueur de l'opérateur
- X2** = Largeur de l'opérateur
- T1** = Hauteur totale montée avec opérateur

Rails	Porte sectionnelle			
	Linteau réduit		Linteau normal	
	Ressort devant mm	Ressort derrière mm	Ressort devant mm	Ressort derrière mm
8323CR5	2160	2010	2300	2110
8025CR5/8225CR5	2350	2200	2500	2300
8232CR5	3160	3010	3310	3110
8240CR5	3805	3660	3955	3755

Tous les rails présentés sont disponibles pour livraison depuis l'entrepôt du Luxembourg. D'autres variantes sont disponibles en expédition directe.

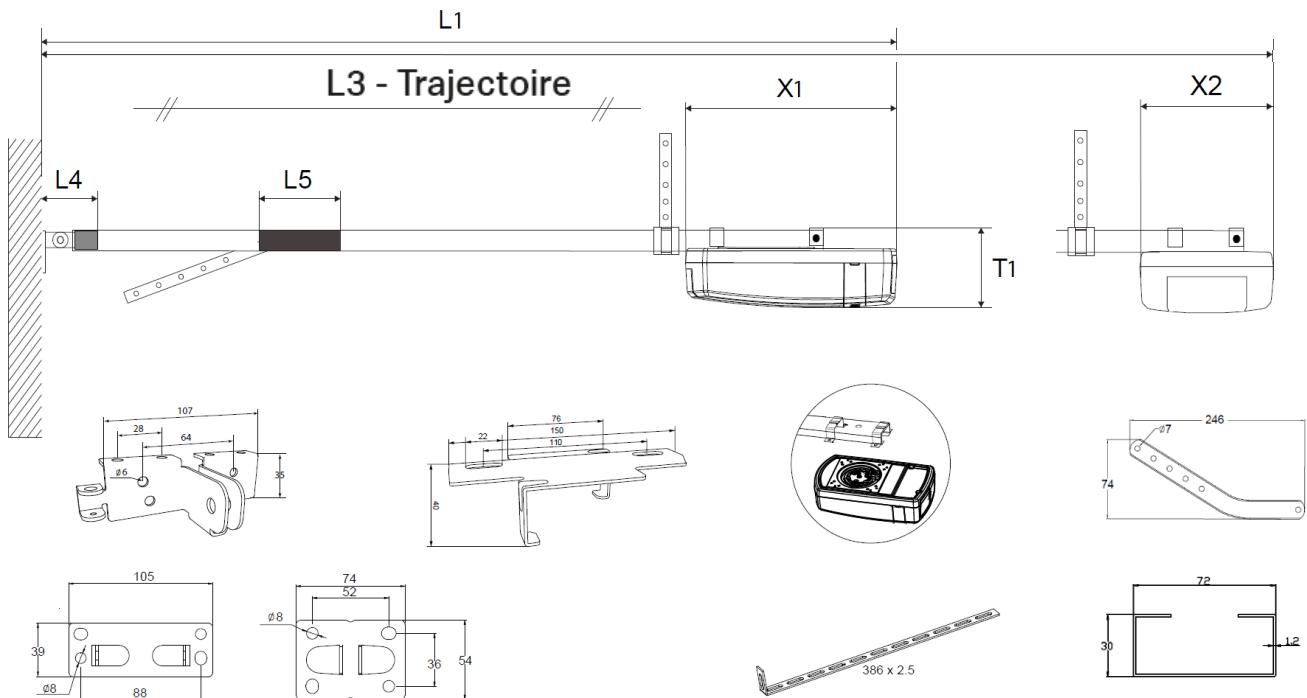

# LM100EVX

FICHE DE DONNÉES

## Dimensions:

Carton: 390 x 180 x 240 mm  
Poids du carton : 5.26 kg  
Quantité par palette : 48 unités



## Produits de niveau supérieur :

**LM130EVX**      Ouvre-porte de garage LM130EVX 1300N

